

DECOUPE POUR PLINTHE

PASSE CABLES

VIDE TECHNIQUE :  
PERMET DE BRANCHER  
UNE MULTIPRISE ET DE "COLLER" LE MUR

AERATION POUR ORDINATEUR

## PROJET N°: 5

BUREAU

### DESCRIPTIF :

Ce projet fait partie d'un ensemble bureau + caisson.

Cette première version sera complétée par une version avec "rideau" qui camouflera l'espace de travail (projet N°5a).

Le but de ce projet (avec le caisson) est de réaliser un ensemble bureautique minimaliste s'intégrant au mieux dans un salon.

Le caisson (projet N°6) sera équipé de roulettes afin de venir se ranger sous le bureau lorsque celui-ci ne sert pas.

**PUBLIE LE :** 8 février 2009

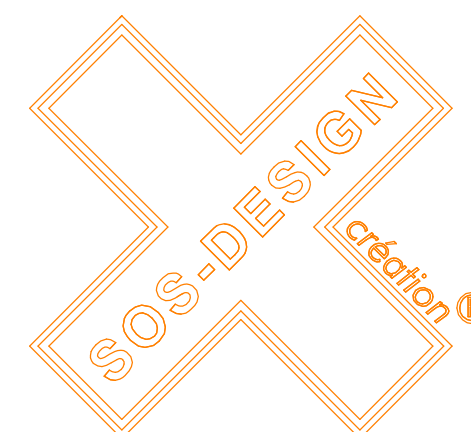

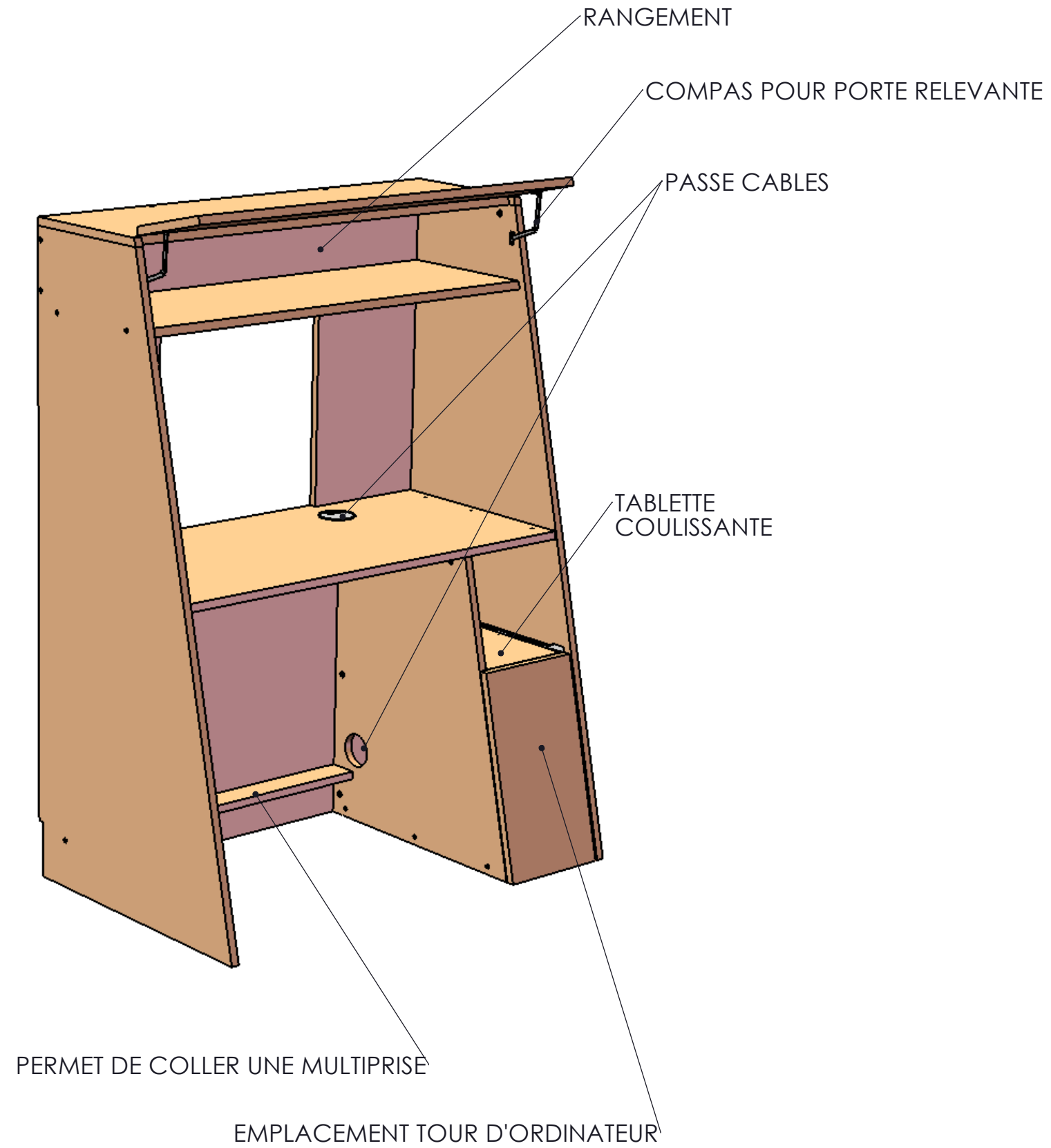

**PROJET N°: 5**

BUREAU

**DESCRIPTIF :**

**PUBLIE LE :** 8 février 2009

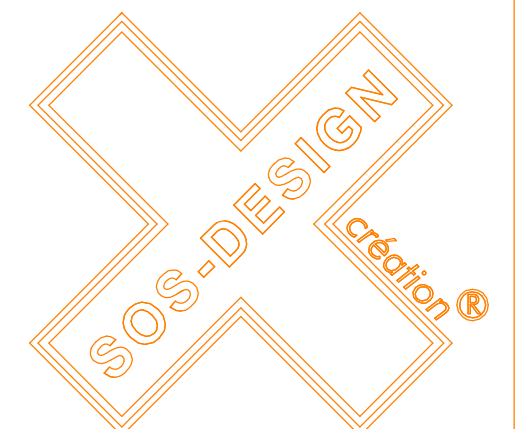

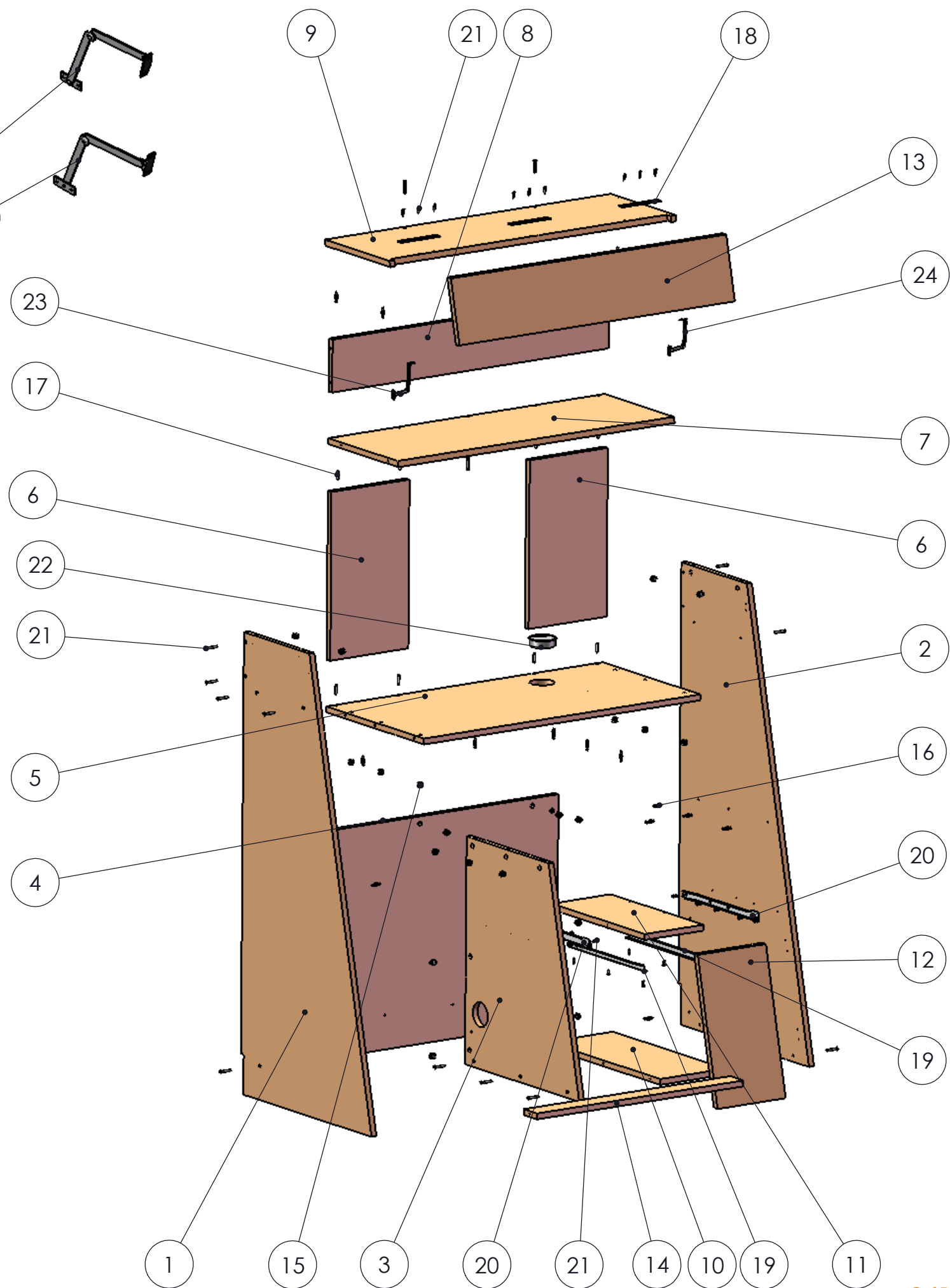
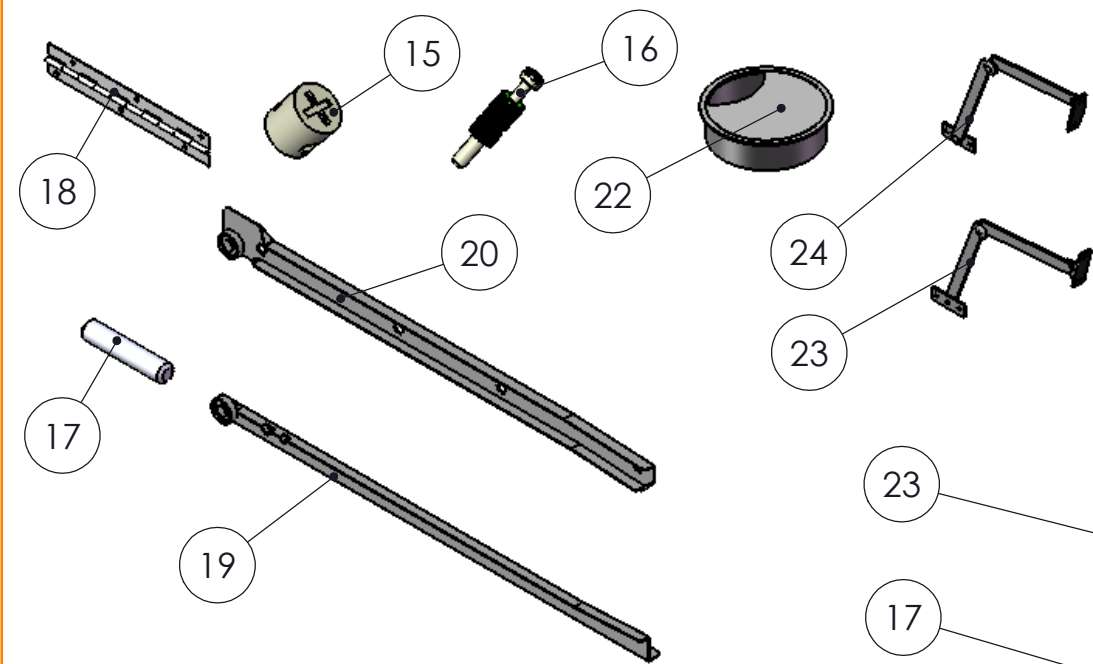

24	COMPAS PORTE RELEVABLE D	1
23	COMPAS PORTE RELEVABLE G	1
22	PASSE CABLE	1
21	VIS	60
20	COULISSE SUPERIEURE	2
19	COULISSE INFERIEURE	2
18	charnière piano	6
17	tourillon Ø6x30	8
16	GOUJON	24
15	FERRURE Ø15 bois ep 19 mm	24
14	PLANCHE N	1
13	PLANCHE M	1
12	PLANCHE L	1
11	PLANCHE K	1
10	PLANCHE J	1
9	PLANCHE I	1
8	PLANCHE H	1
7	PLANCHE G	1
6	PLANCHE F	2
5	PLANCHE E	1
4	PLANCHE D	1
3	PLANCHE C	1
2	PLANCHE B	1
1	PLANCHE A	1
No.	NUMERO DE PIECE	QTE

## PROJET N°: 5

BUREAU

### DESCRIPTIF :

#### Nomenclature

Vous devrez adapter les dimensions aux types de charnières, goujons, tourillons, coulisses et autres quincailleries que vous utiliserez en prenant soin de respecter leurs propres notices de montage.

Le cas échéant, vous devrez aussi adapter les dimensions aux bois que vous utiliserez.

Pour ce projet, le bois utilisé principalement est du MDF en 19mm.

**PUBLIE LE :** 8 février 2009

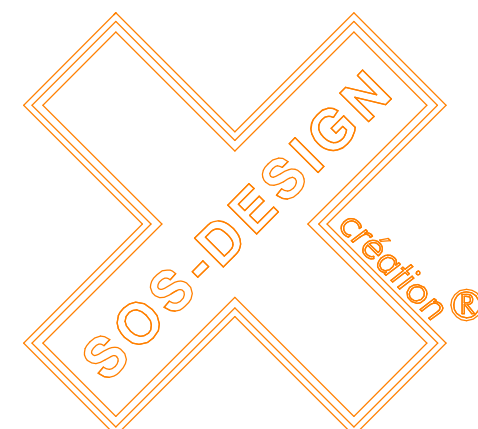

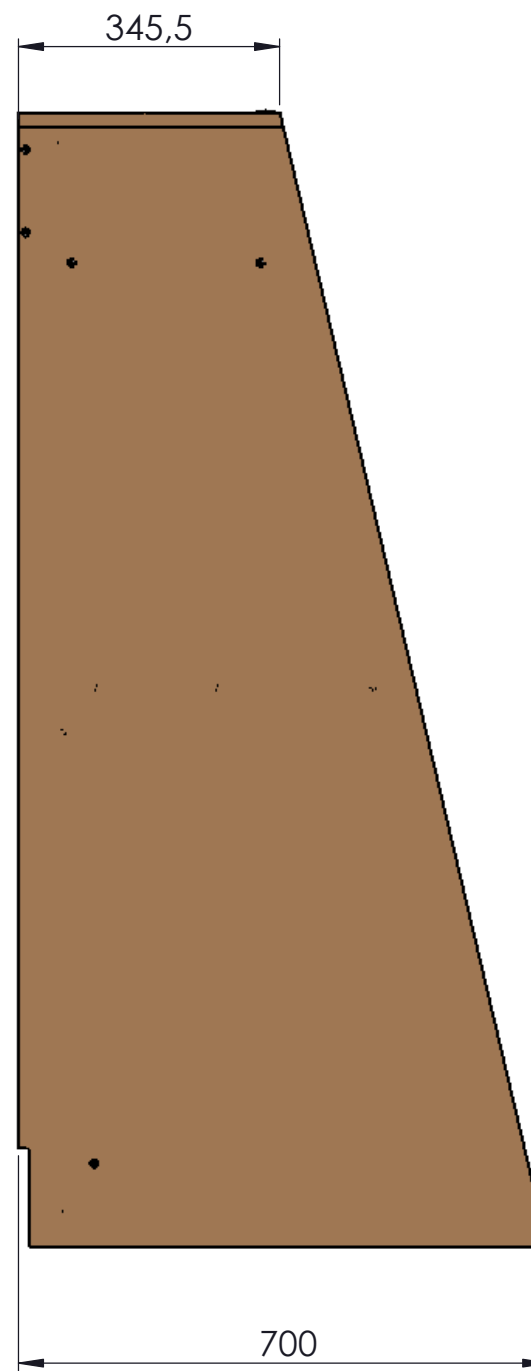
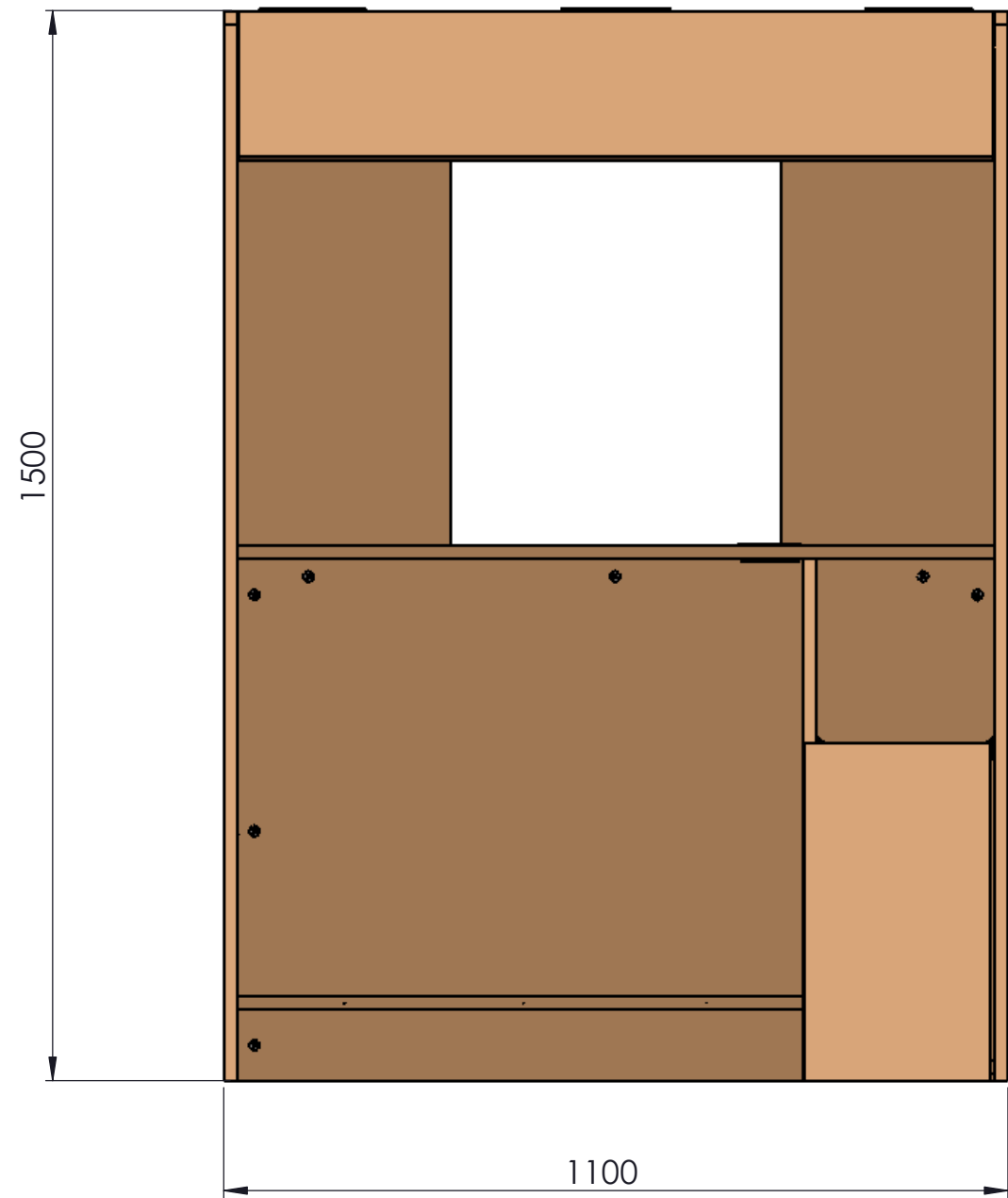

**PROJET N°:** 5

BUREAU

**DESCRIPTIF :**

Dimensions générales.

**PUBLIE LE :** 8 février 2009

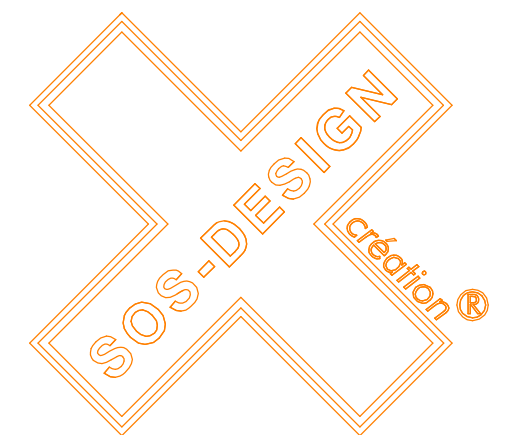

5 x PRE-TROUS  
+ DEGAGEMENT TÊTE DE VIS

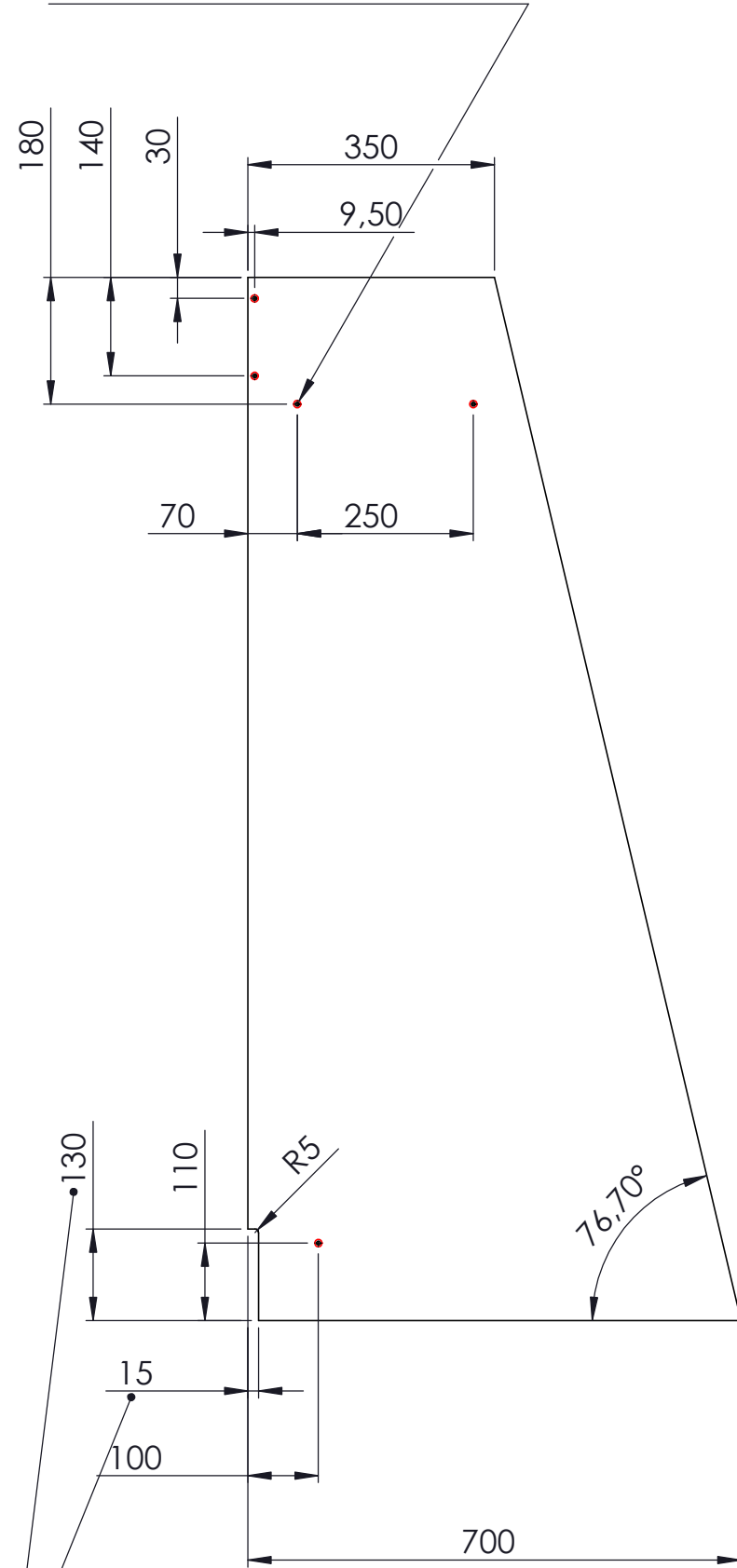

A ADAPTER SUIVANT LA HAUTEUR  
ET LA LARGEUR DE VOTRE PLINTHE

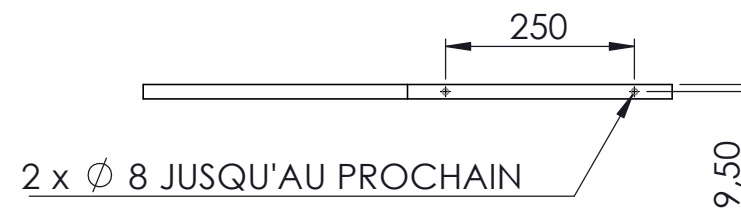
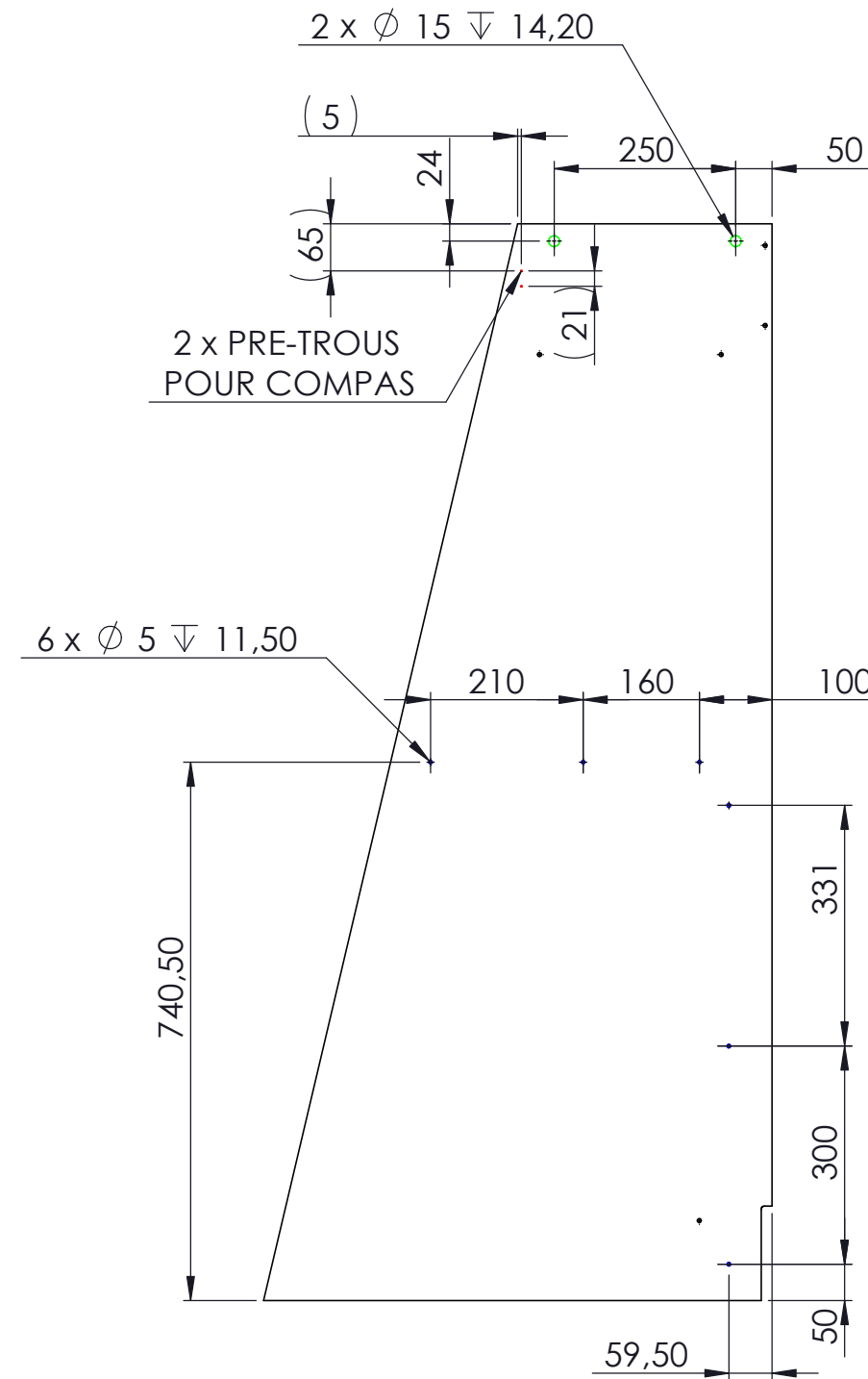
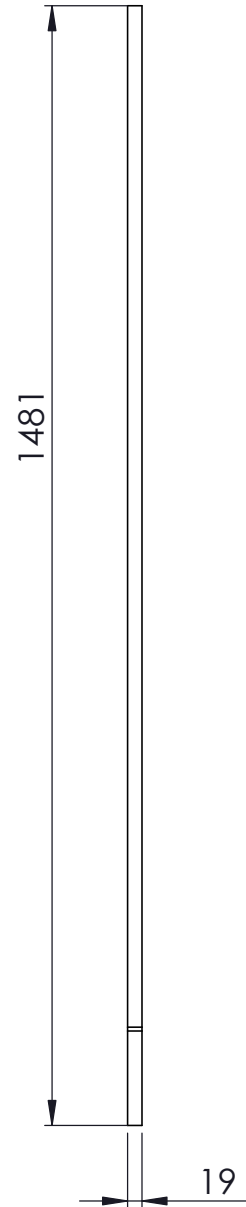

PROJET N°: 5

BUREAU

DESCRIPTIF :

PLANCHE A

CONVENTION DE NOTATION  
DU DOCUMENT :

Les perçages identiques sont  
repérés par couleurs.

Pour les perçages avec  
dégagement de tête de vis  
(c'est à dire le fait de permettre  
à la vis de s'enfoncer  
totalement dans le bois afin de  
ne pas dépasser) la face à  
dégager est celle où la couleur  
est appliquée.

Pour les perçages "JUSQU'AU  
PROCHAIN", signifie que vous  
devez faire ceux-ci une fois  
que tous les autres sont  
réalisés. En effet, ces  
perçages débouchent sur des  
trous existants.

Le symbole avec flèche vers le  
bas signifie "profondeur du  
perçage"

Les côtes entre parenthèses  
sont nécessairement à ajuster  
en fonction de votre  
quincaillerie.

PUBLIE LE : 8 février 2009

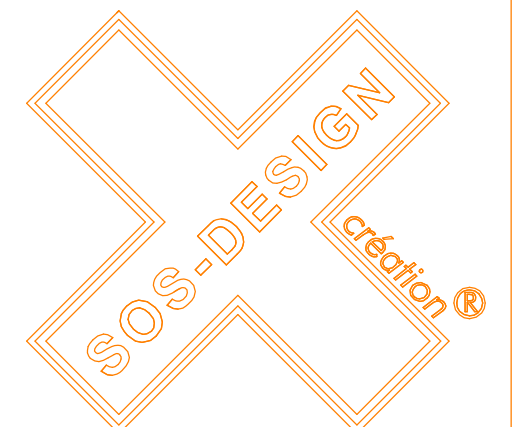

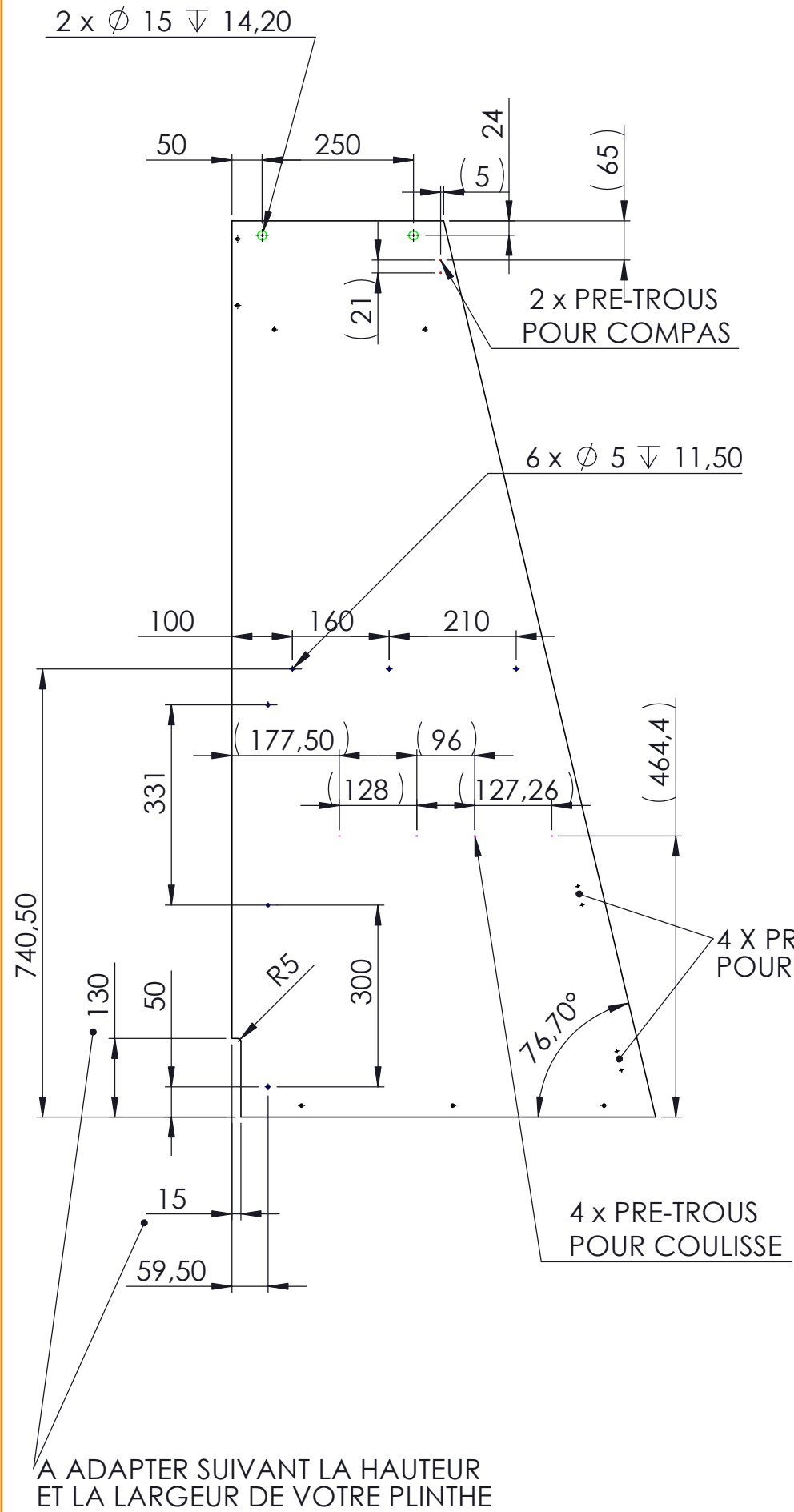

7 x PRE-TROUS + DEGAGEMENT TÊTE DE VIS

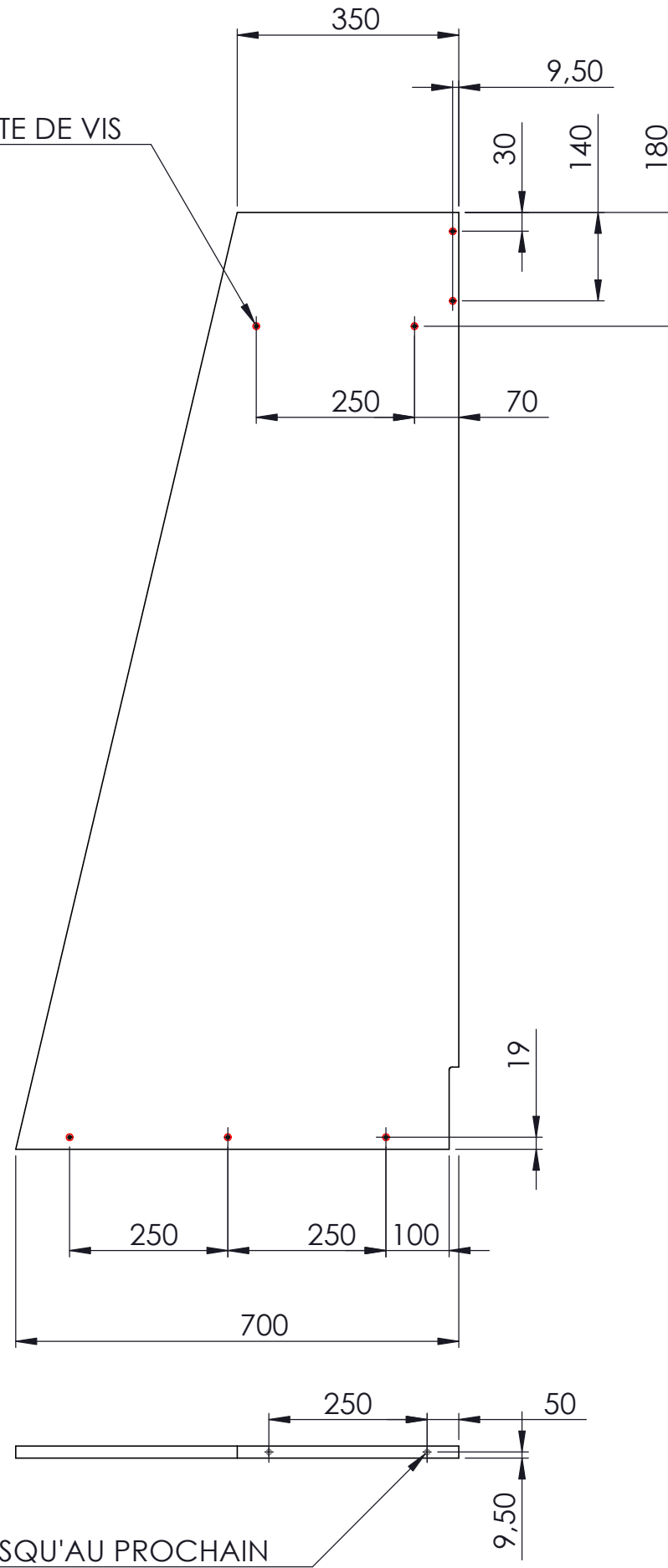
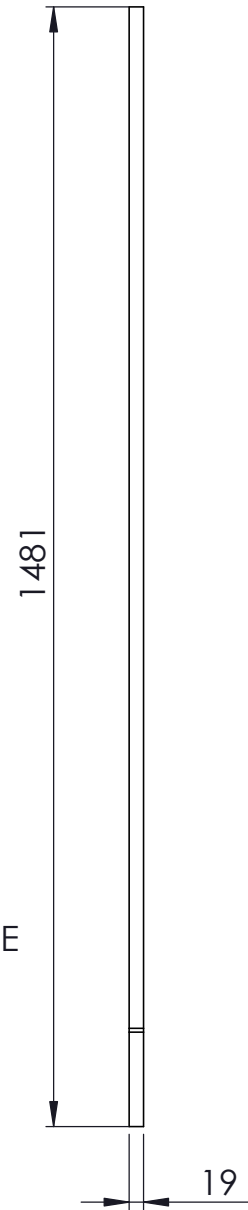

PROJET N°: 5

BUREAU

DESCRIPTIF :  
PLANCHE B

PUBLIE LE : 8 février 2009

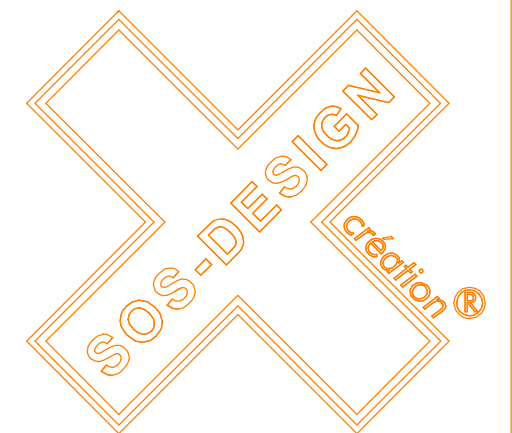

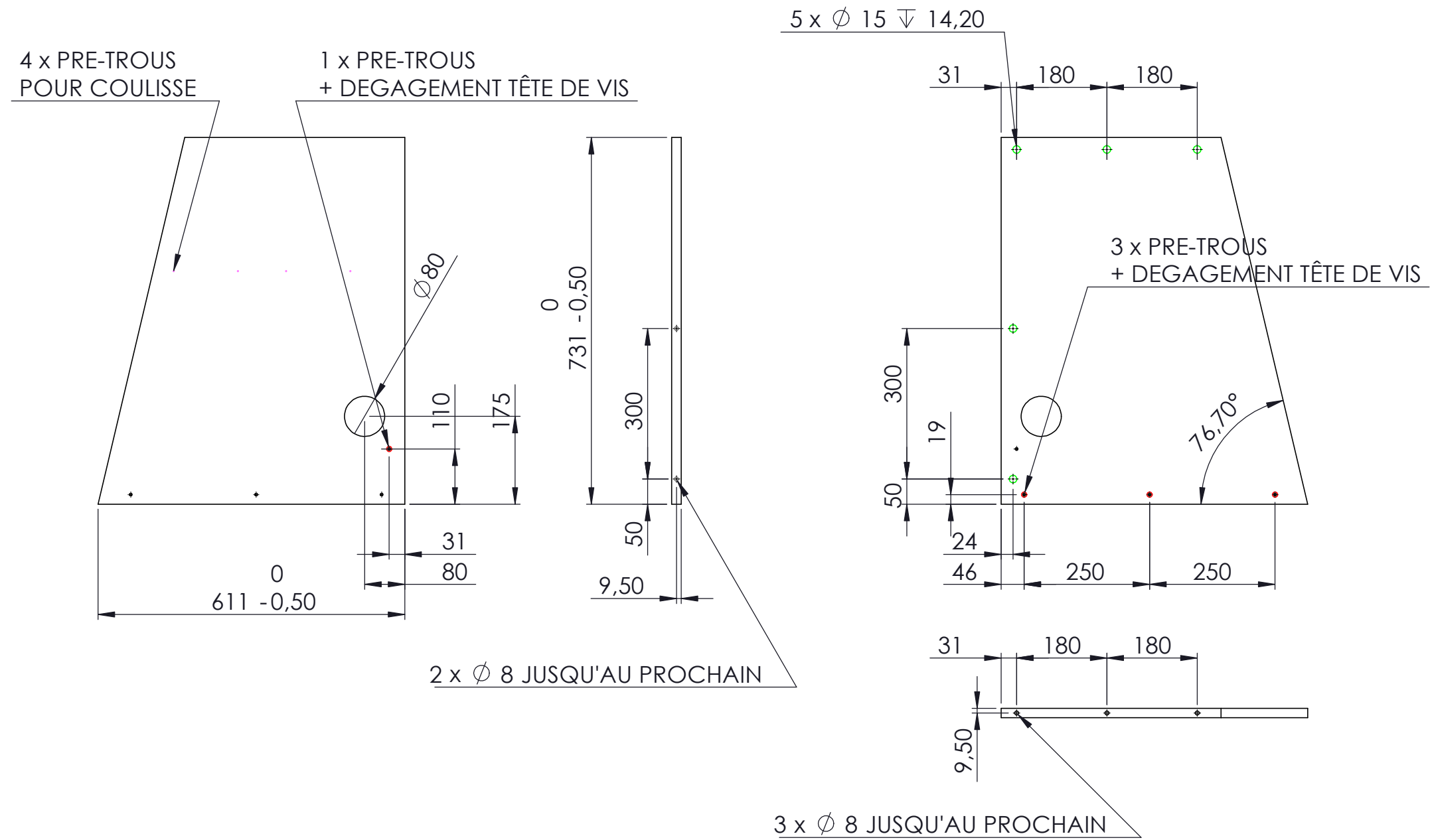

**PROJET N°:** 5

BUREAU

**DESCRIPTIF :**  
 PLANCHE C

**PUBLIE LE :** 8 février 2009

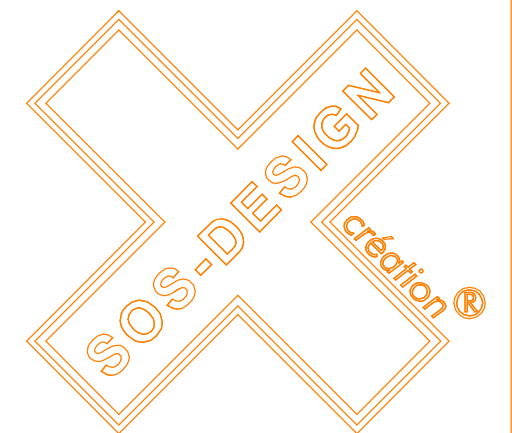

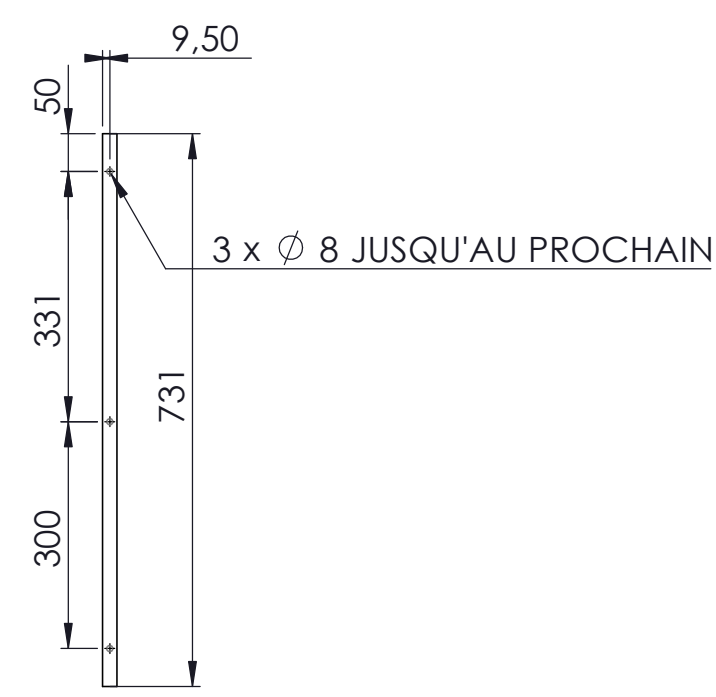
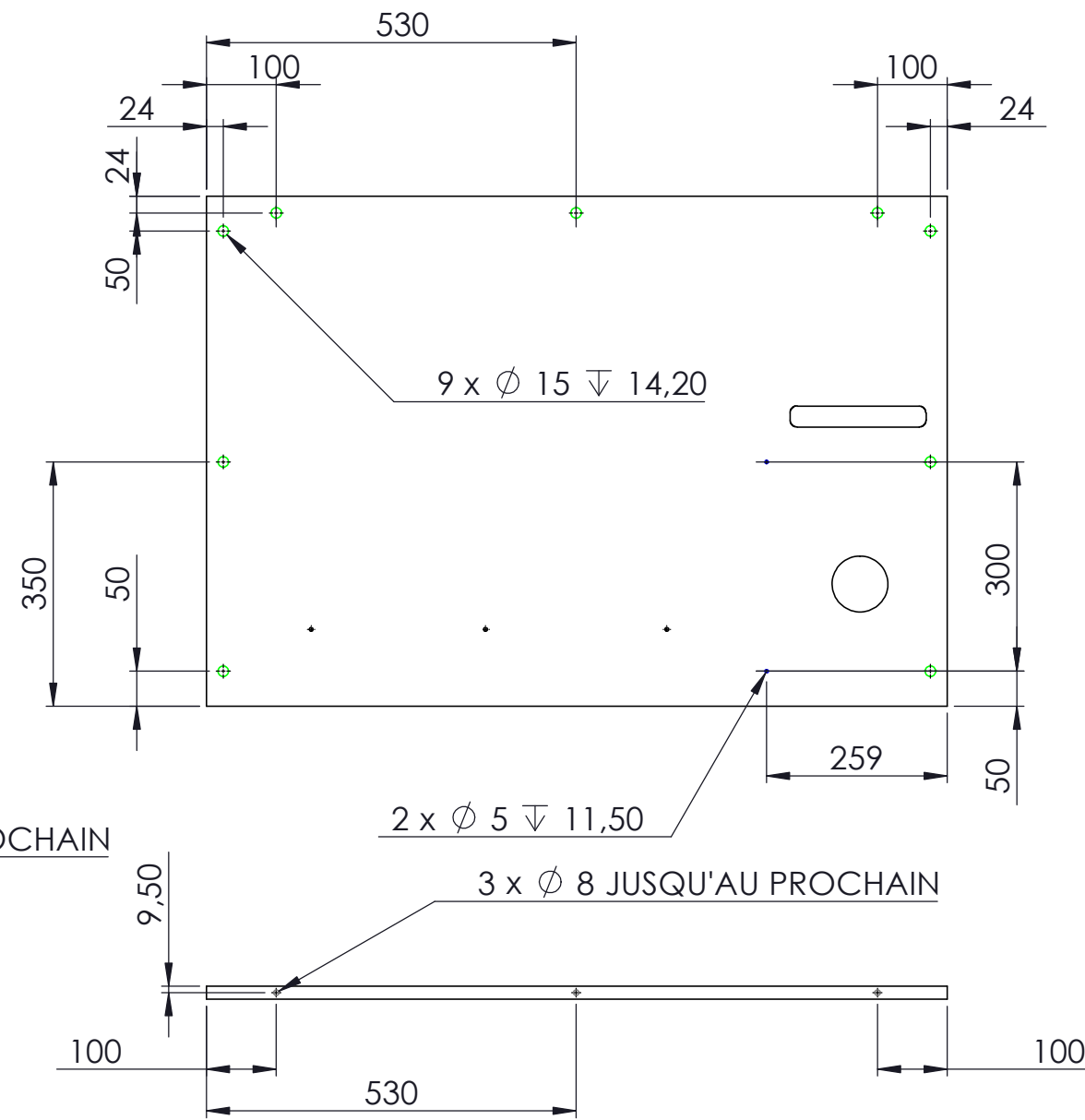
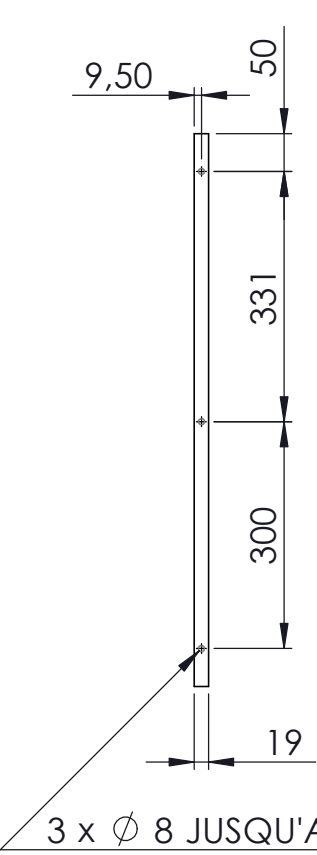
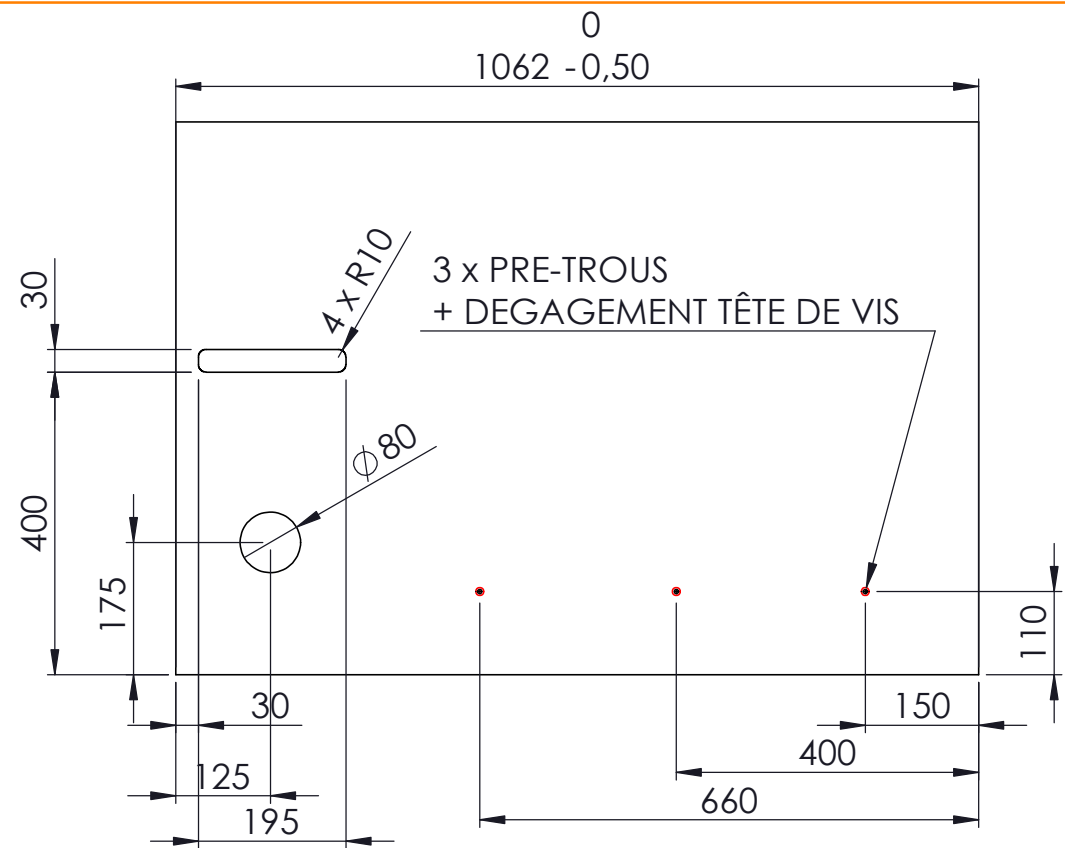

PROJET N°: 5

BUREAU

DESSCRIPTIF :  
 PLANCHE D

PUBLIE LE : 8 février 2009

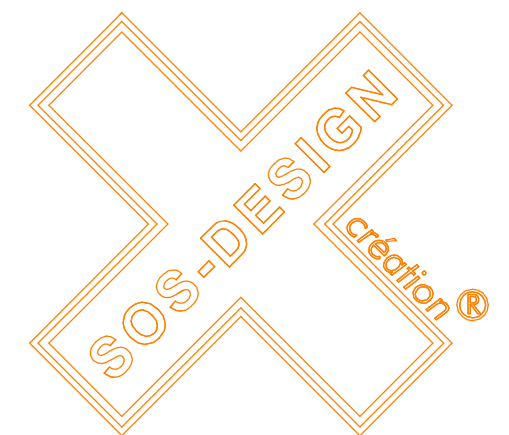



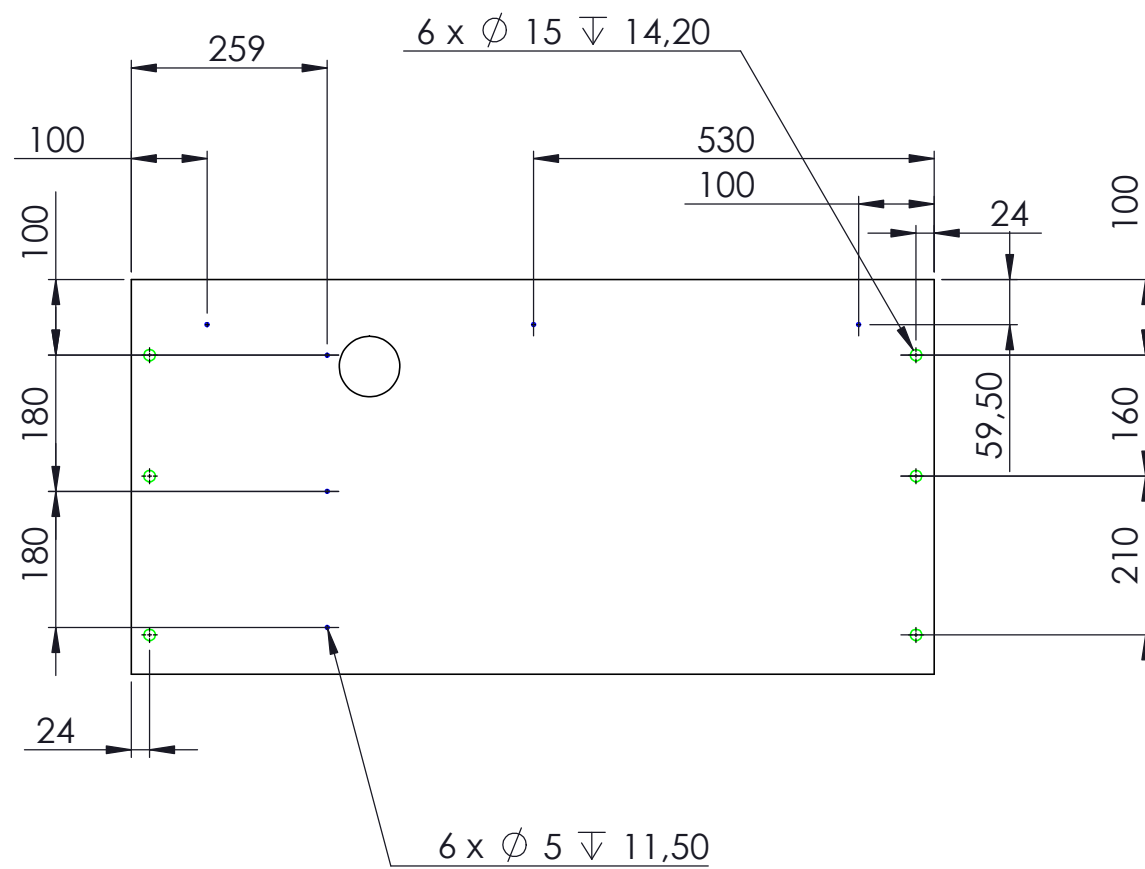
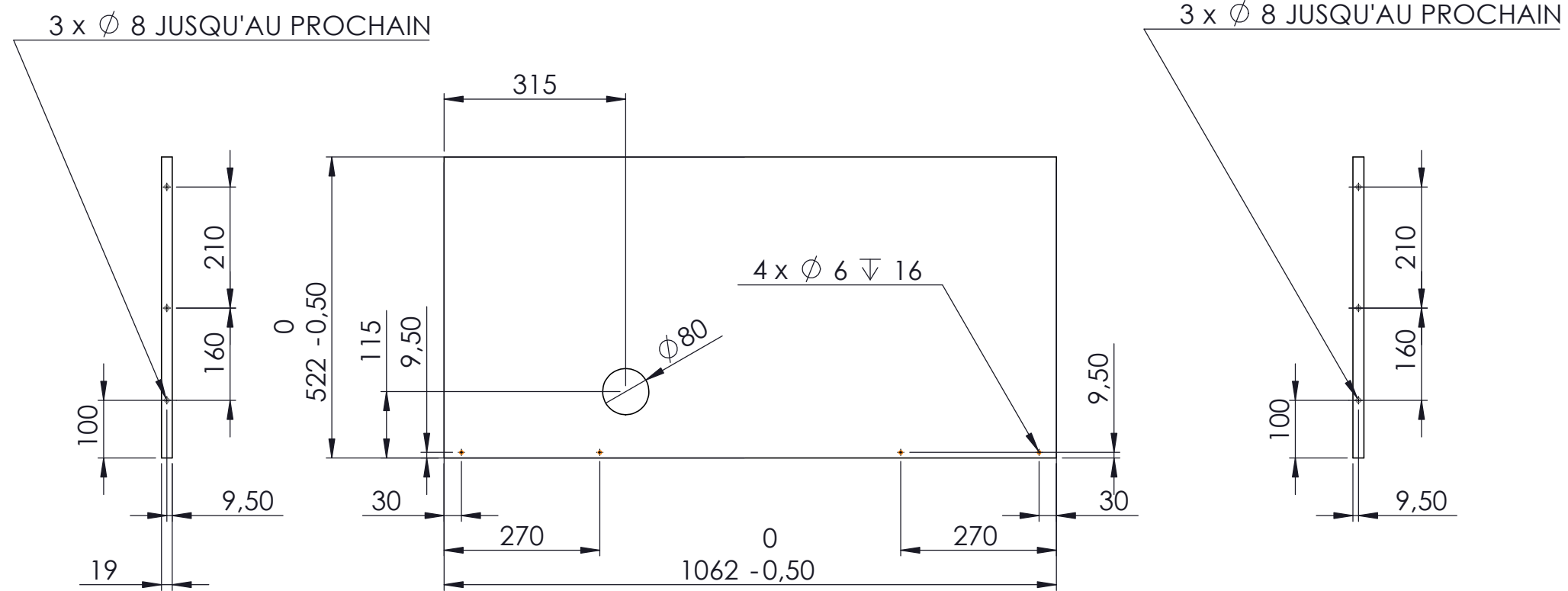

**PROJET N°: 5**

BUREAU

**DESCRIPTIF :**  
 PLANCHE E

**PUBLIE LE :** 8 février 2009



PLANCHE F



PLANCHE G

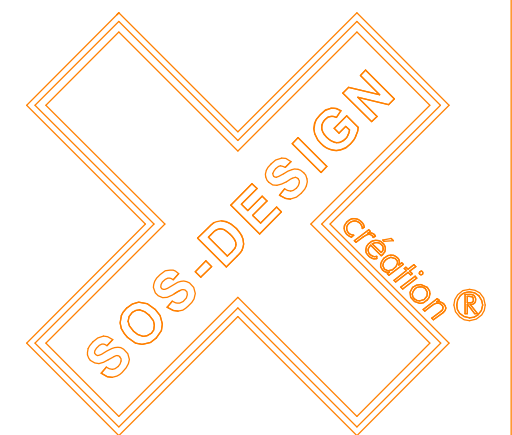

PROJET N°: 5

BUREAU

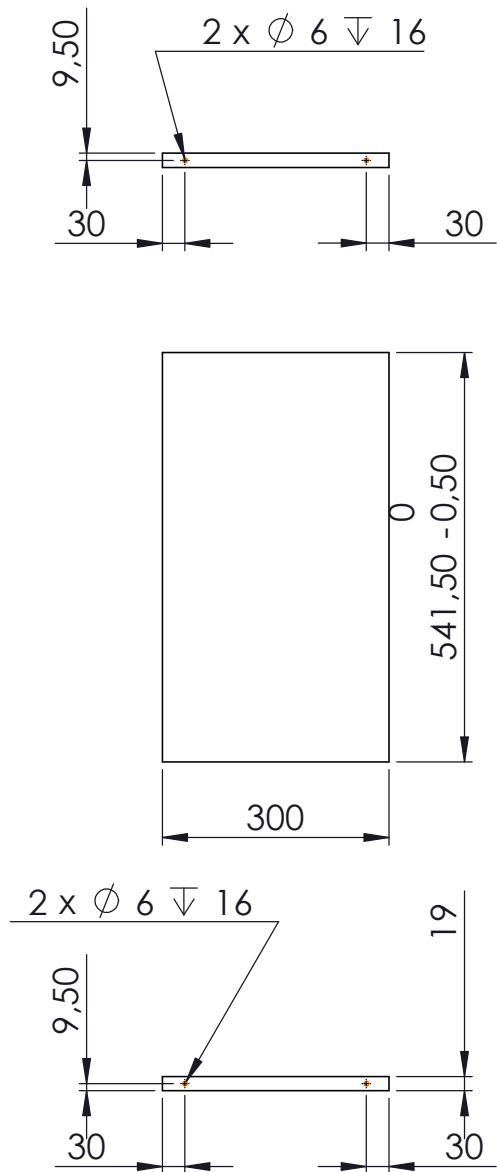
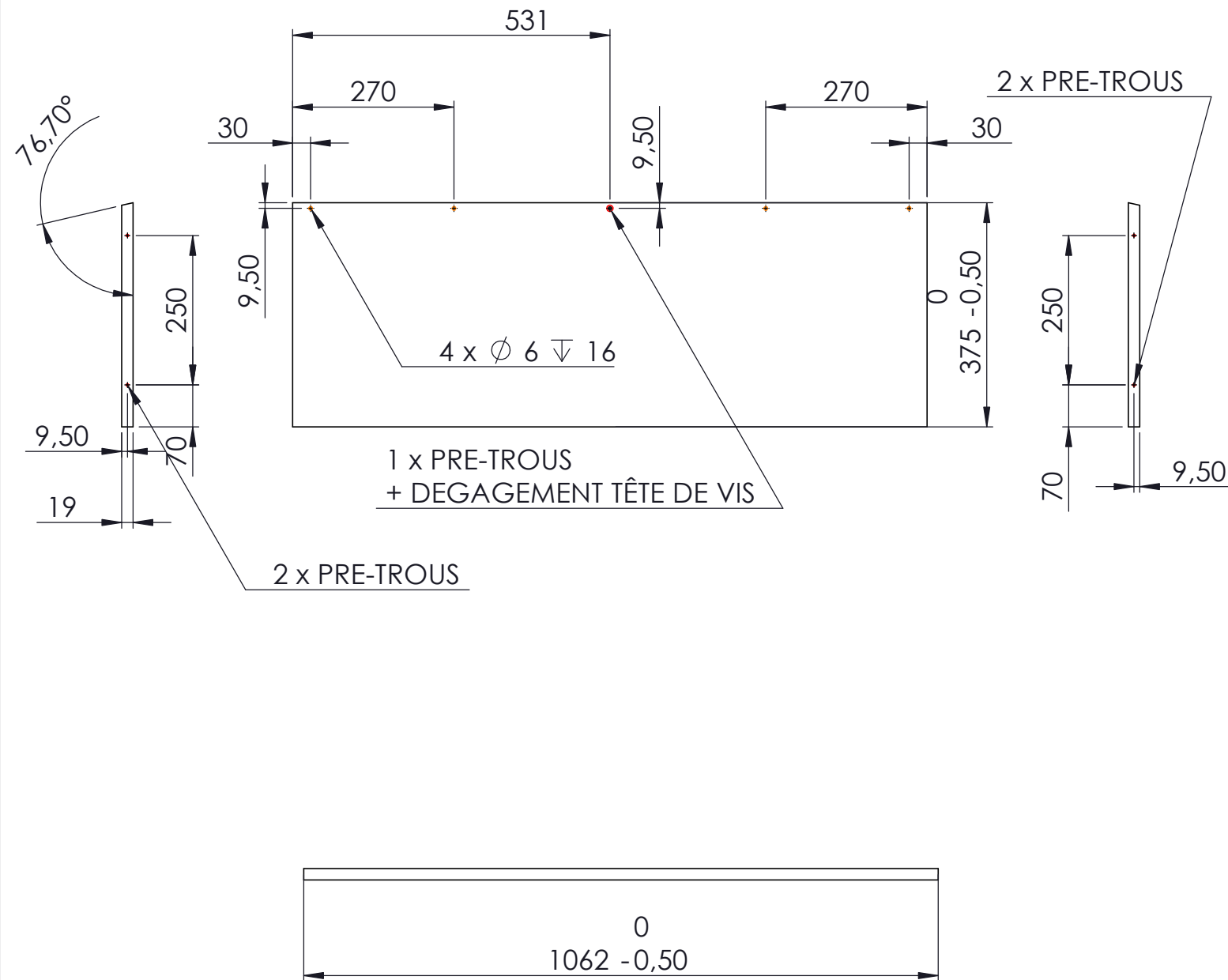
DESRIPTIF :  
PLANCHES F et G

PUBLIE LE : 8 février 2009

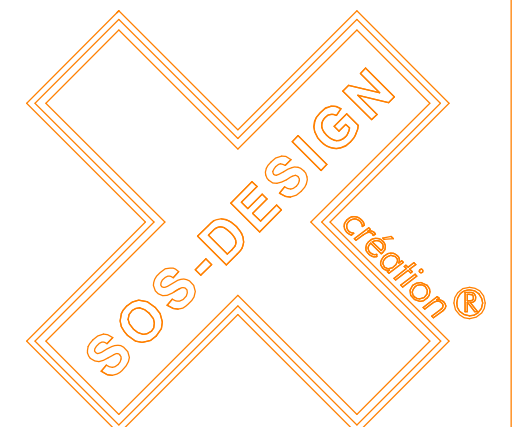

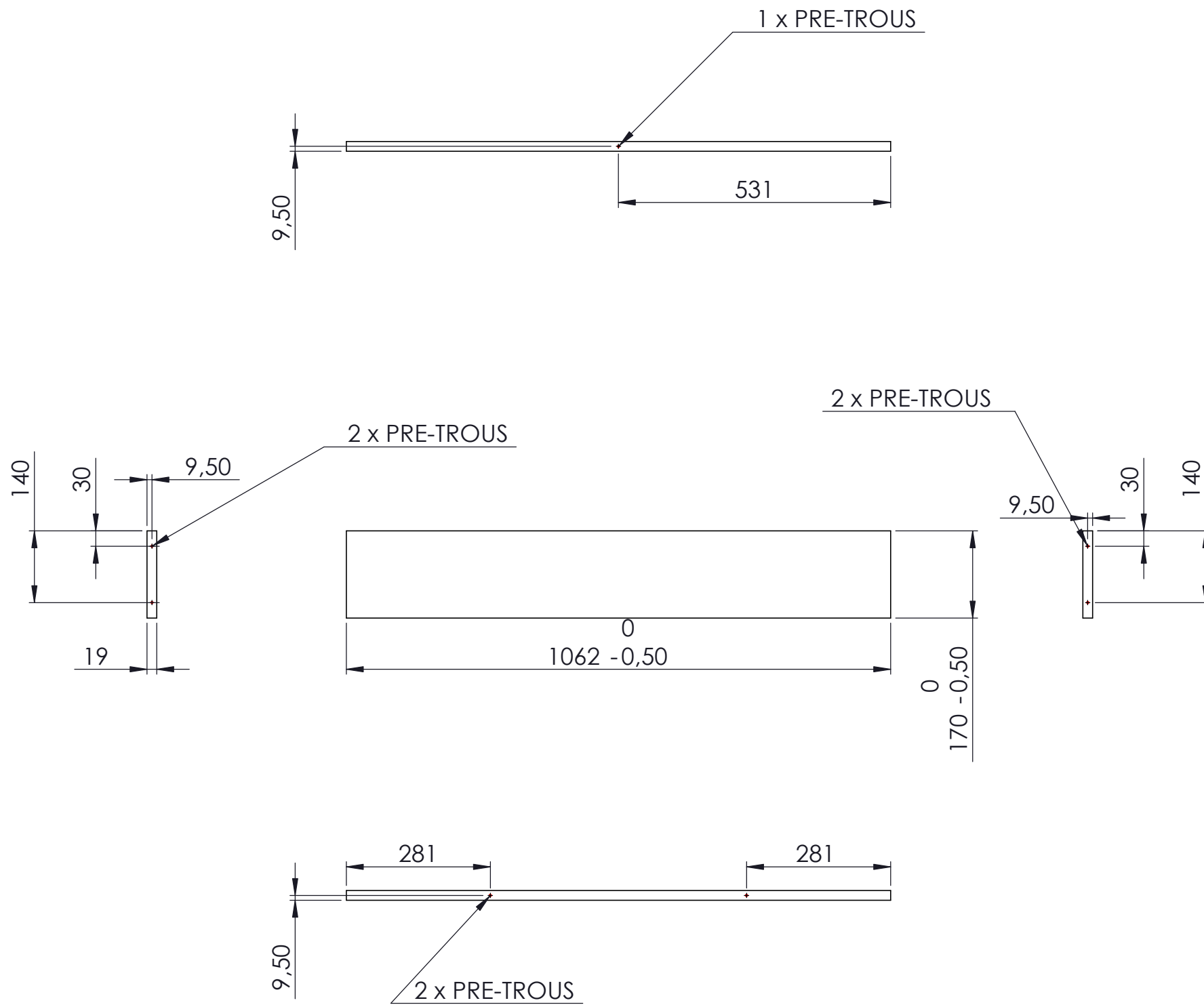

**PROJET N°: 5**

BUREAU

**DESCRIPTIF :**  
 PLANCHE H

**PUBLIE LE :** 8 février 2009

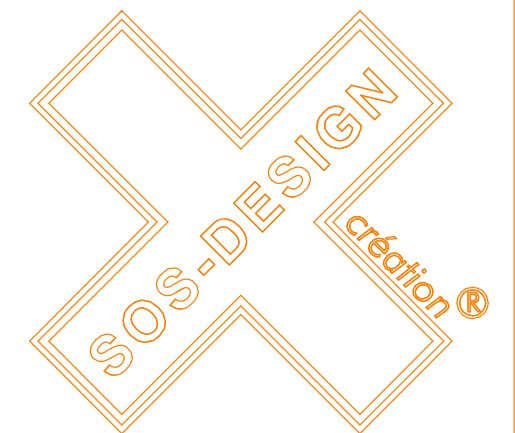

PROJET N°: 5

BUREAU

DESCRIPTIF :  
PLANCHE I

PUBLIE LE : 8 février 2009

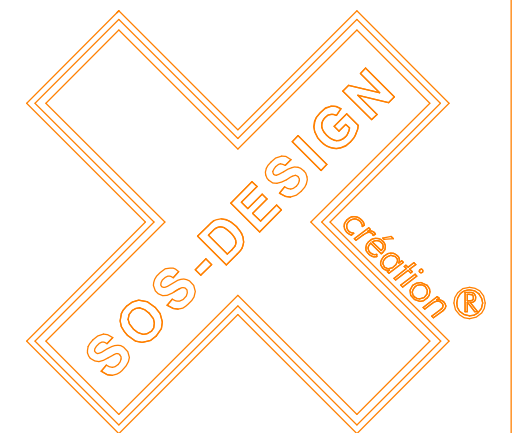

Ce plan a été créé et est offert par SOS-DESIGN. Vous êtes libre de l'adapter aux techniques de bricolage que vous maîtriser. SOS-DESIGN n'est pas responsable de sa bonne exécution.



PLANCHE J



PLANCHE K

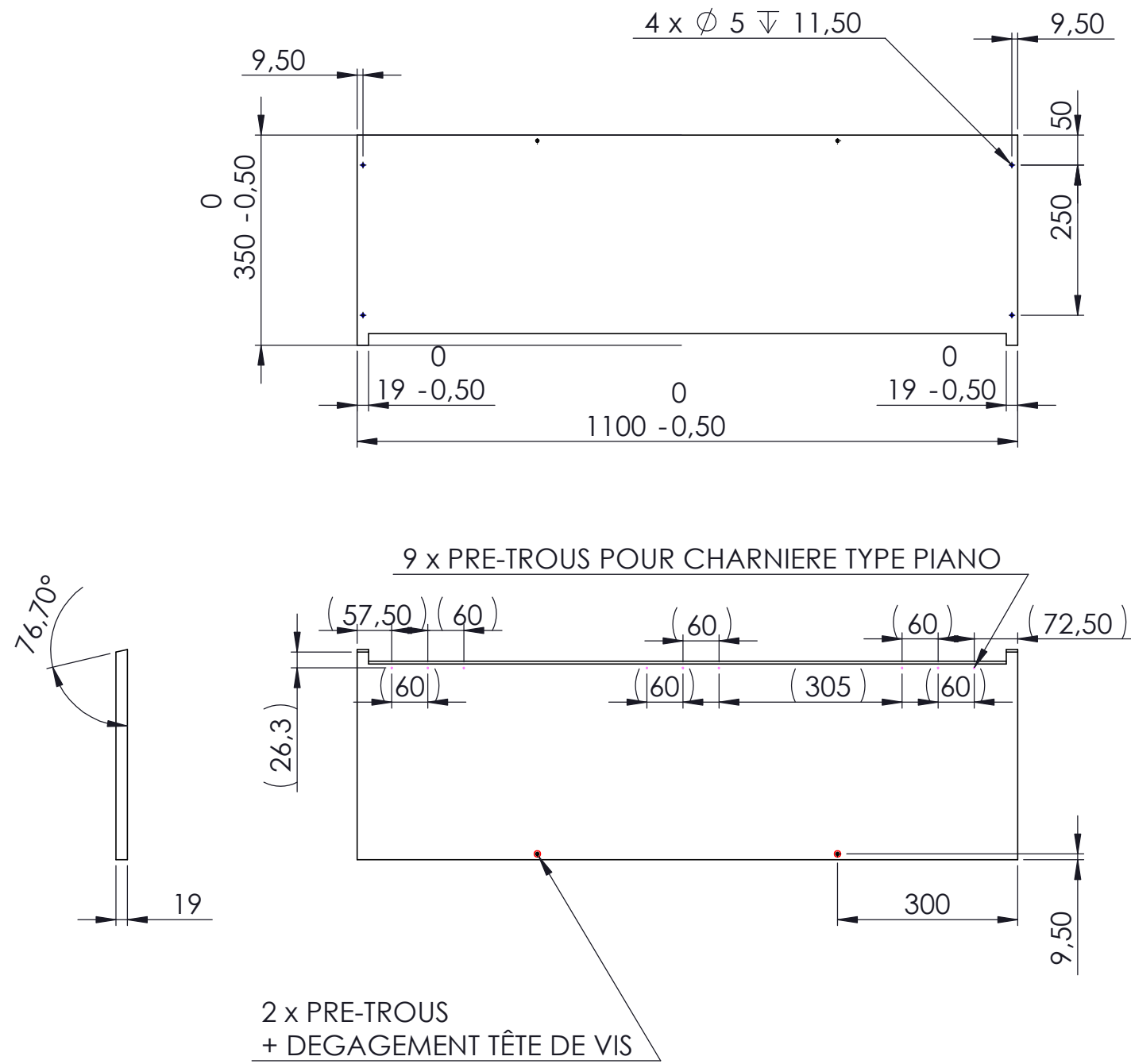

PROJET N°: 5

BUREAU

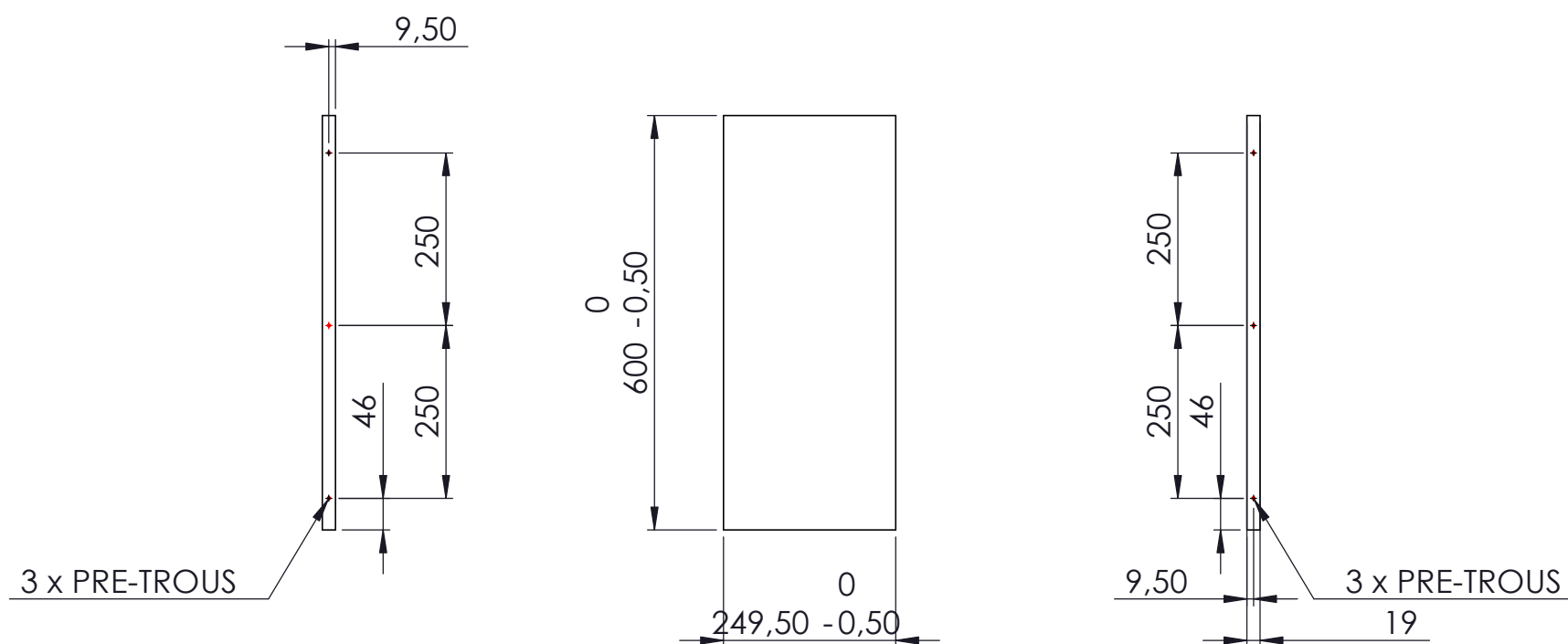
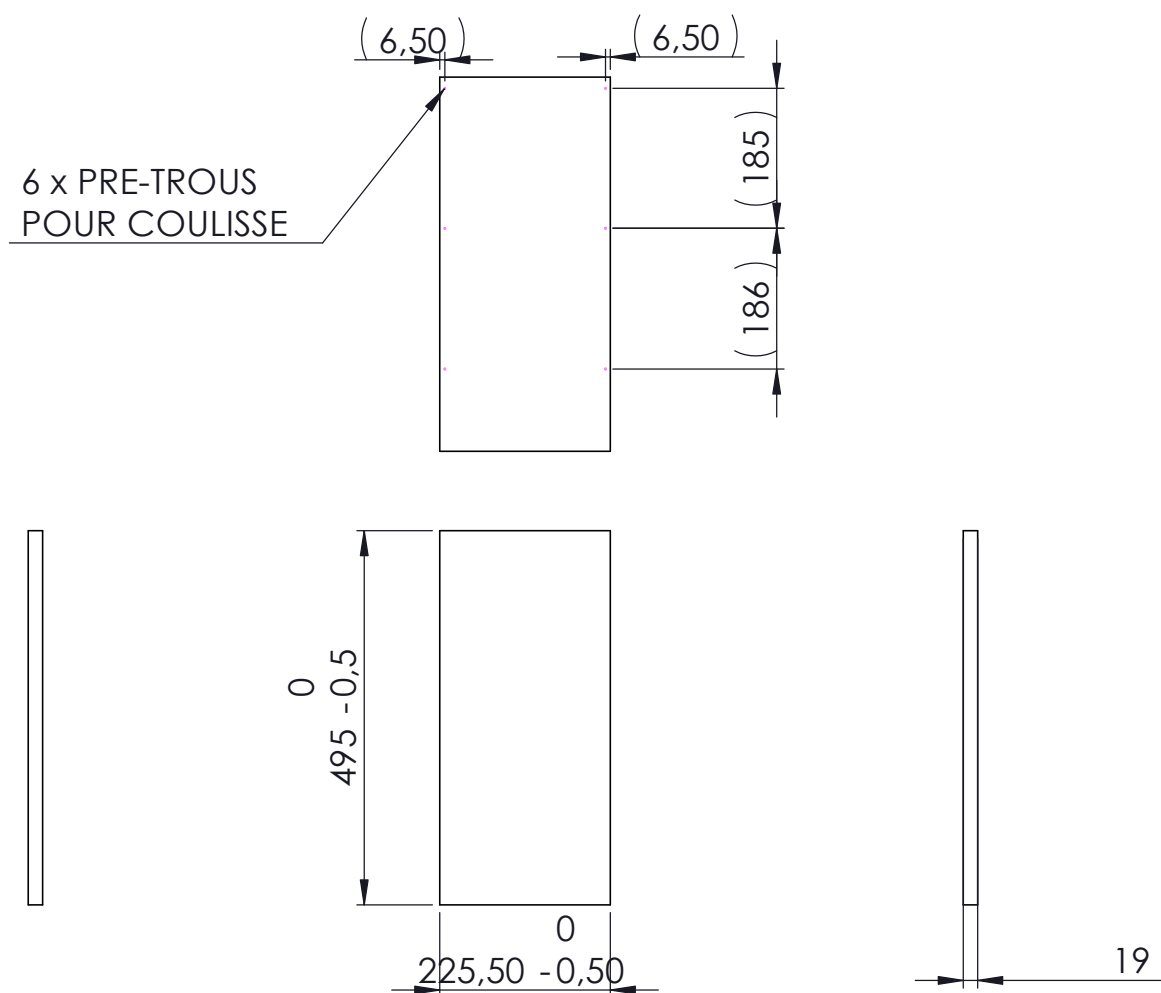
DESCRIPTIF :  
PLANCHES J et K

PUBLIE LE : 8 février 2009



PLANCHE L



PLANCHE M

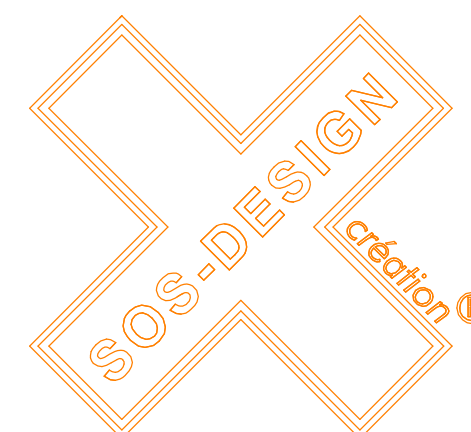

PLANCHE N

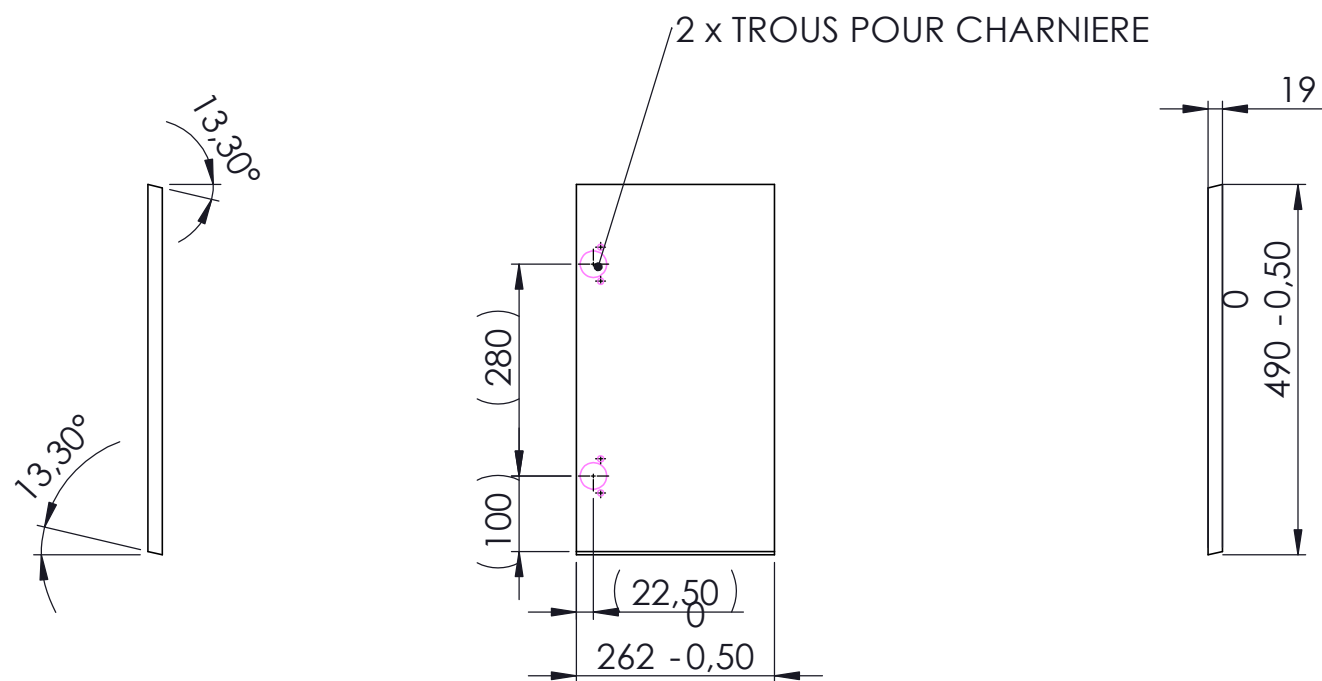

PROJET N°:

BUREAU

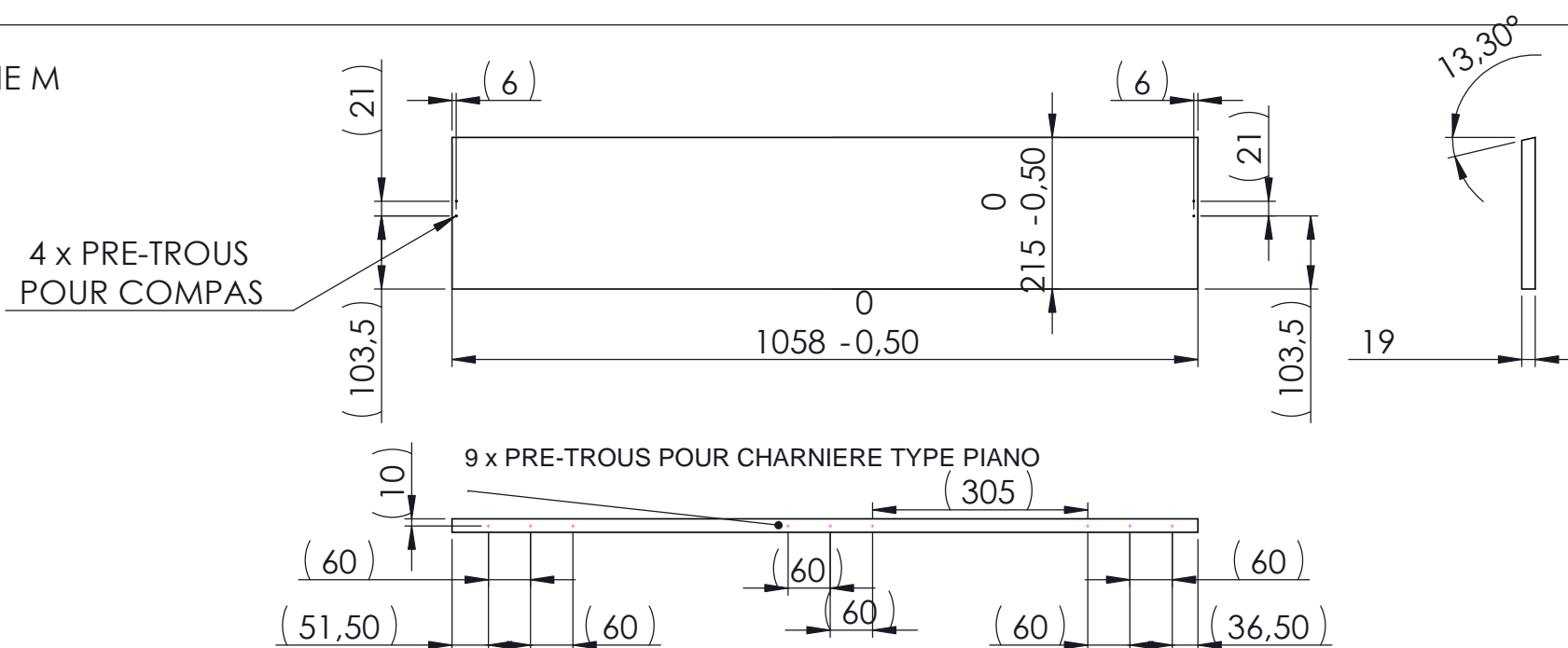
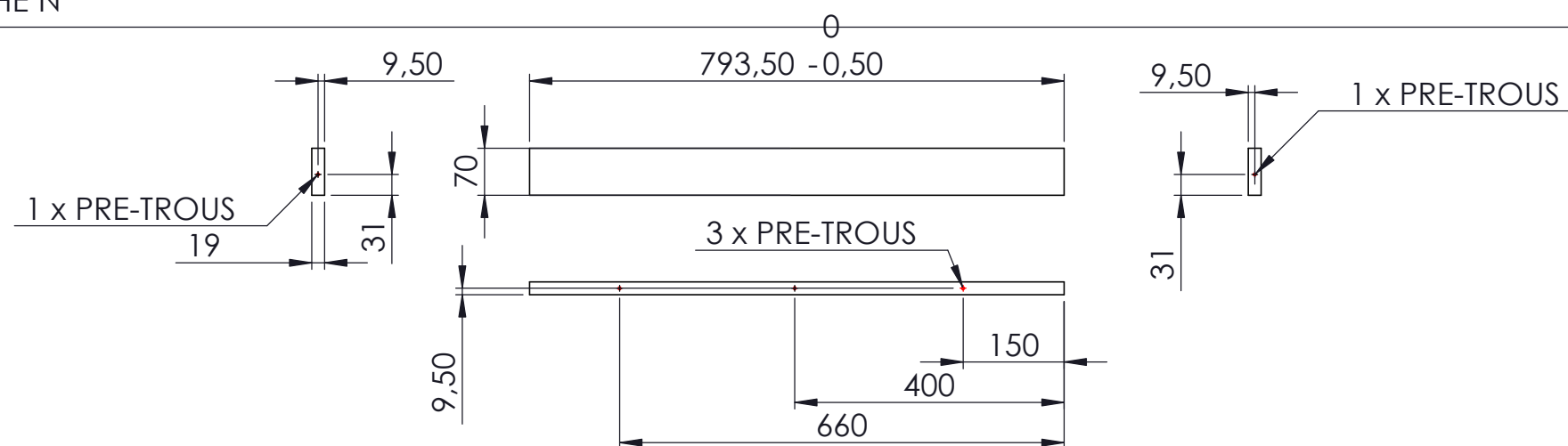
DESCRIPTIF :

PLANCHES L,M ET N

PUBLIE LE :

